

[LACKFRONTEN]



B H B

BERNDORFER HOLZBEARBEITUNG



GLANZVOLL IN SZENE GESETZT

Fronten in hochwertig lackierter Optik sind derzeit der absolute Trend und beim Endverbraucher in höchstem Maße beliebt.

Ausdrucksstark und ästhetisch trifft modernes Design auf strapazierfähige Funktionalität, die jede Küche – ob Standard oder Luxus – optimal zur Geltung kommen lässt.

Durch beste Verarbeitung und hochwertige Lacke auf Acrylbasis weisen die lackierten Oberflächen eine sehr hohe Kratzfestigkeit auf, die den Ansprüchen von Autolacken entspricht.

Mit der puristischen Ruhe der optisch „schwebenden Wangen“ in Kombination mit dem linearen Stil von Griffleistenfronten wird eine moderne und designorientierte Atmosphäre geschaffen, die durch die Klarheit von hochwertigen Lackfronten noch unterstrichen wird.

Das Trägermaterial unserer Lackfronten ist melaminbeschichtetes MDF. Wir verwenden ausschließlich erstklassige deutsche Lacke von der Firma ARTI aus Wuppertal. Die Kanten werden zweimal grundiert und geschliffen. Alle sichtbaren Oberflächen werden zweifach nass in nass lackiert. Hochglänzende Flächen und Kanten werden manuell geschwabbelt und poliert. Das Resultat ist eine Qualität der Spitzenklasse.

Wir sind darauf spezialisiert kommissionweise zu fertigen aber auch Serien sind möglich. Der Einsatzbereich unserer Lackfronten ist vielfältig und reicht über Küchen, Bad- und Wohnmöbel bis hin zu Spezialanfertigungen für den Ladenbau, Hotel- und Schiffsausstattungen.



- Farbtöne:
Weiß, Magnolie, Kaschmir, Lichtgrau und Quarzgrau
- Sonderfarben auf Anfrage

LACKMATERIAL, HÄRTER, VERDÜNNER

- Hochglänzender bzw. matter, pigmentierter 2K-PUR-Lack auf Acrylharzbasis aus Deutschland von Firma ARTI Wuppertal





DIE GRIFFLEISTENFRONT – STÄRKE: 22 mm

DIE KOFFERFRONT – STÄRKE: 19 mm

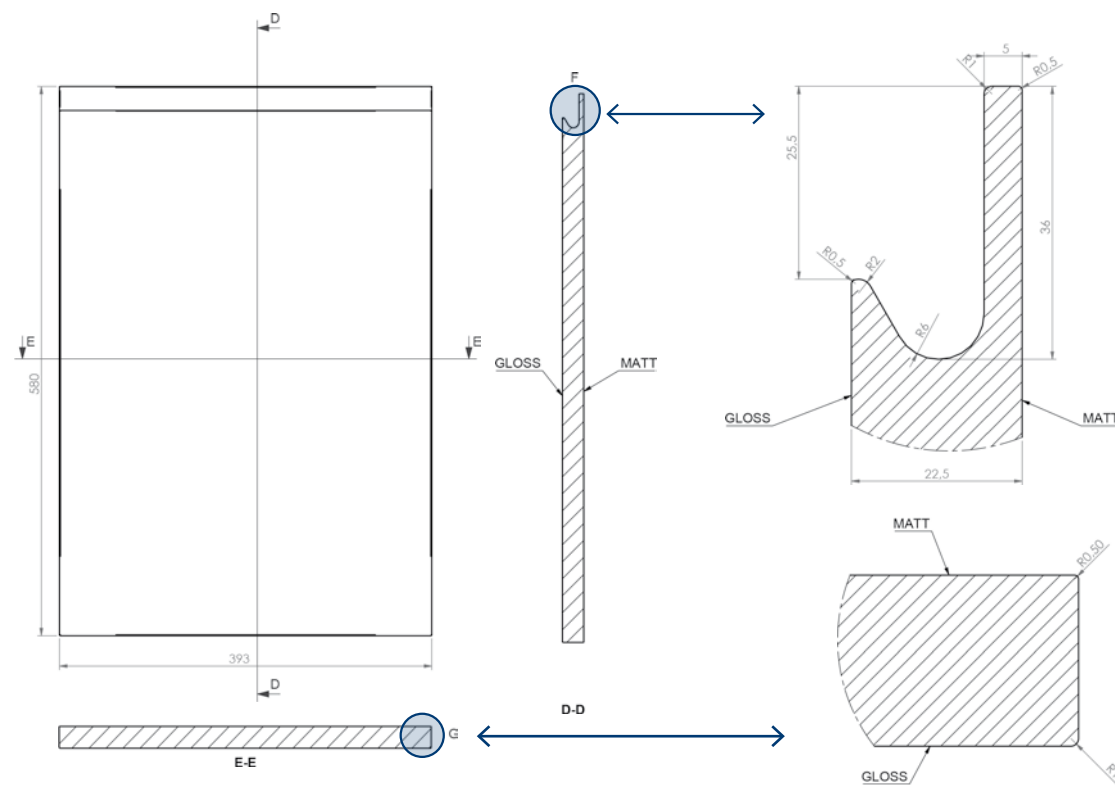

- Stärke: 22 mm
- Rückseite: matt lackiert
- Vorne: R2 umlaufend
- Hinten: die Kante leicht gebrochen (R 0,5)

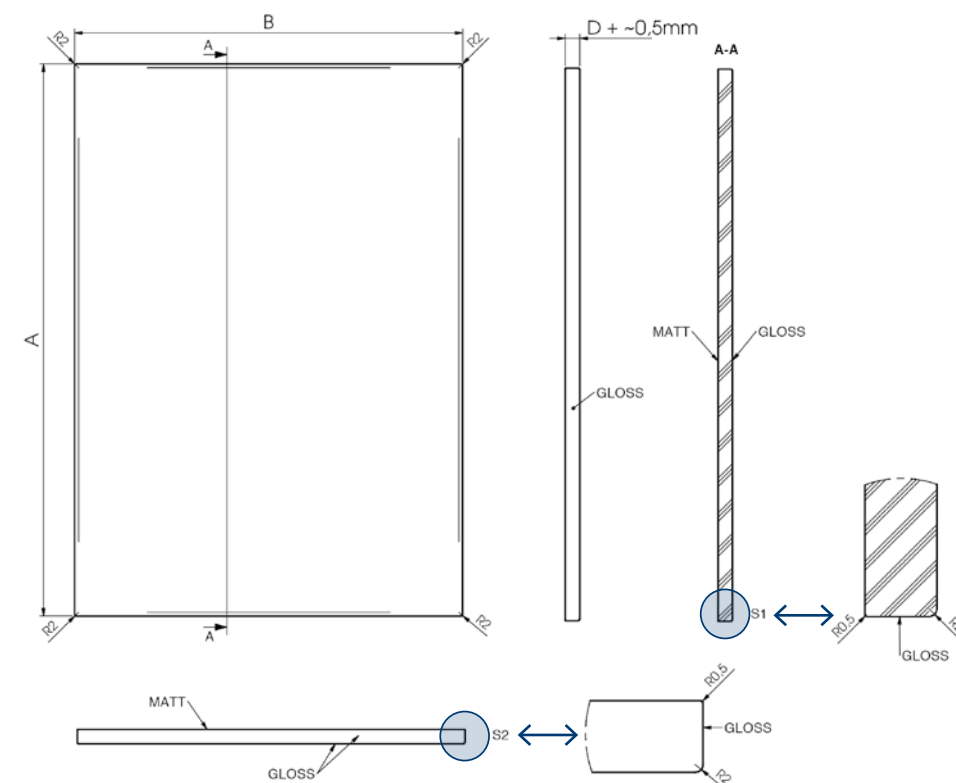

- Stärke: 19 mm
- Rückseite: matt lackiert
- Vorne: R2 umlaufend
- Hinten: die Kante leicht gebrochen (R 0,5)



SEITENTEILE UND SOCKEL – STÄRKE: 16 mm

WINKELVARIANTEN

SEITENTEILE

- Maxim. Maß: 120 x 235 cm
- Kleinstes Teil: 10 x 10 cm
- Stärke: 16 mm
- Rückseite: matt lackiert
- Vorne: R2 umlaufend
- Hinten: Kante leicht gebrochen (R 0,5)

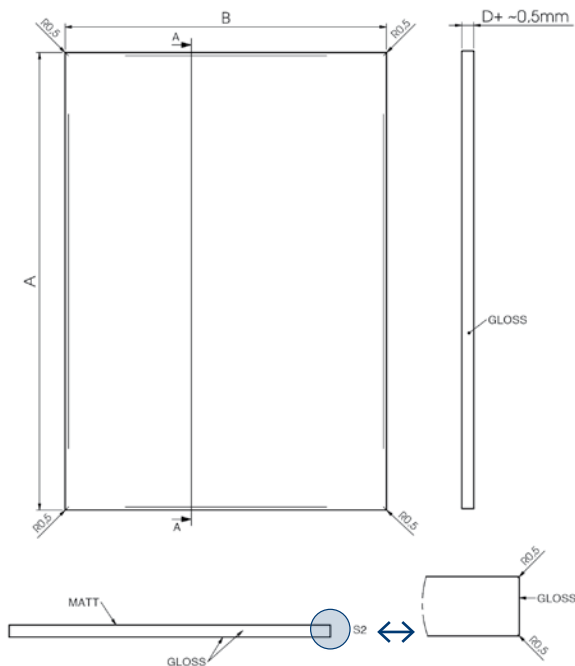

SOCKEL

- Maxim. Länge: 235 cm
- Stärke: 16 mm
- Rückseite: matt lackiert
- Kante: R 0,5
- Ecken: vorne leicht gerundet/angeschliffen kein Grad

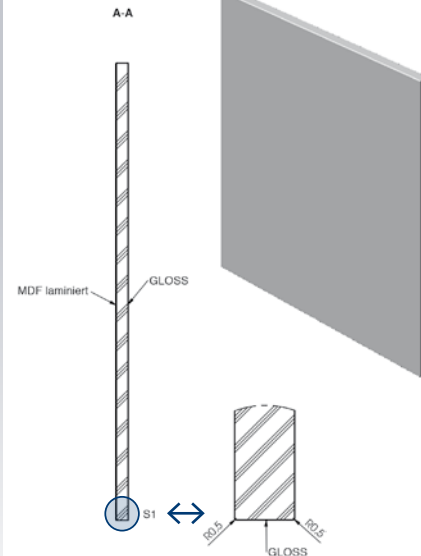

ECKWINKEL 90°

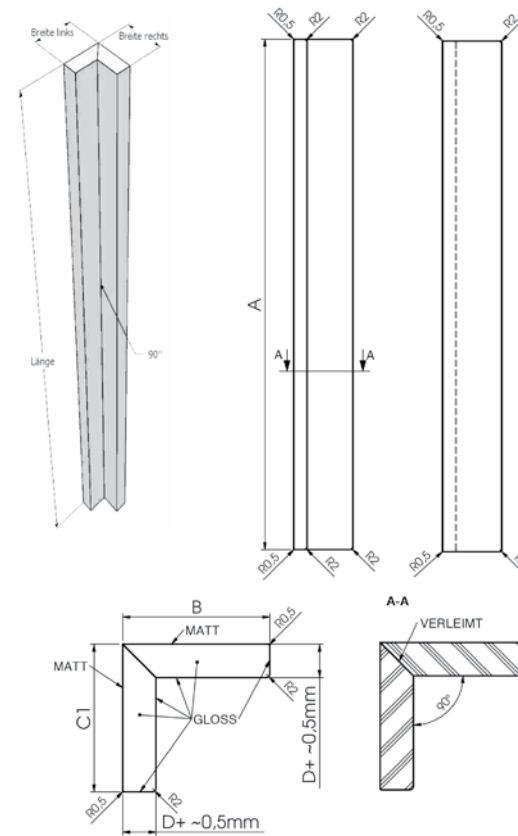

ECKWINKEL 135°

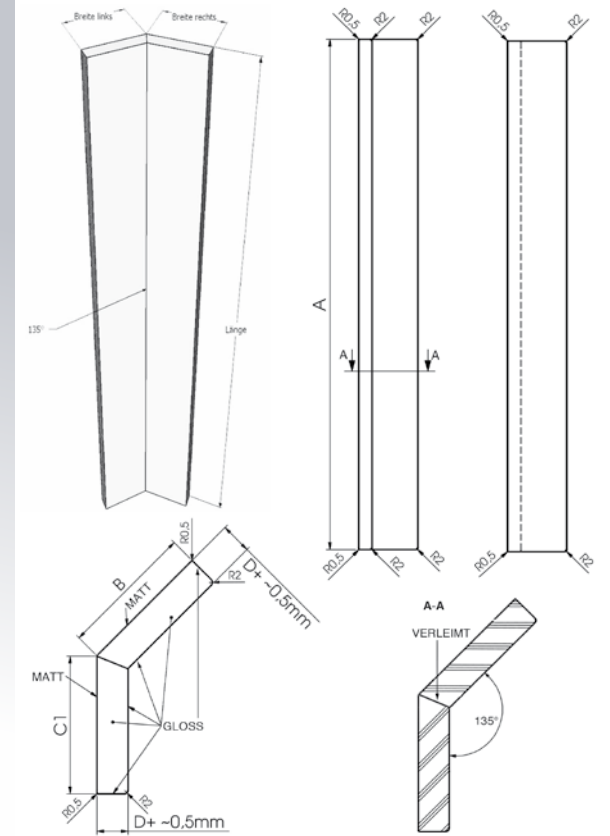

- 19 und 22 mm
- auf Gehung verleimt und lackiert
- Rückseite: matt lackiert
- Vorne: R2 umlaufend
- Hinten: R2 umlaufend

REGALE UND STECKBÖDEN – STÄRKE: 25 mm

WANGEN

REGALE

- Stärke: 25 mm
- beidseitig hochglanz poliert
- Vorne: R2 umlaufend
- Hinten: R2 umlaufend

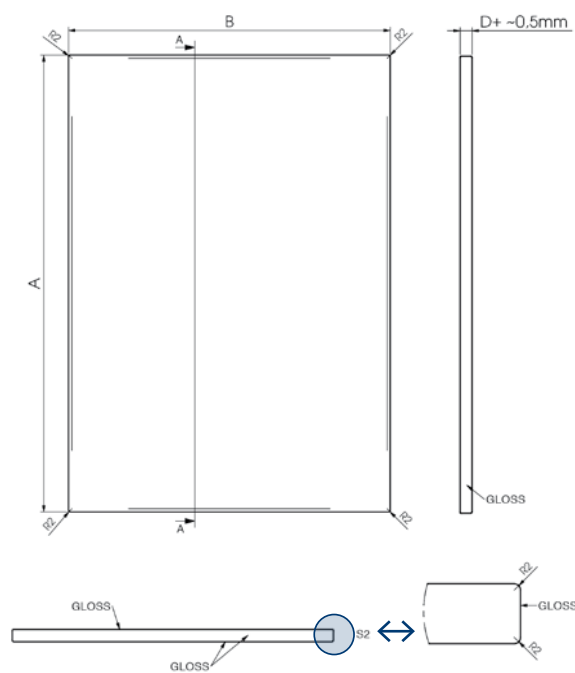

STECKBÖDEN

- Stärke: 25 mm
- beidseitig hochglanz poliert
- Vorne: R2 umlaufend
- Hinten: R2 umlaufend

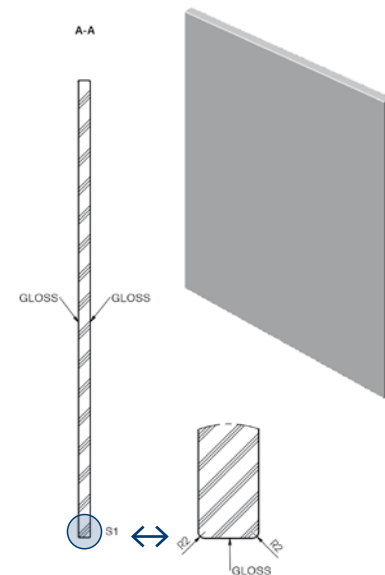

WANGE

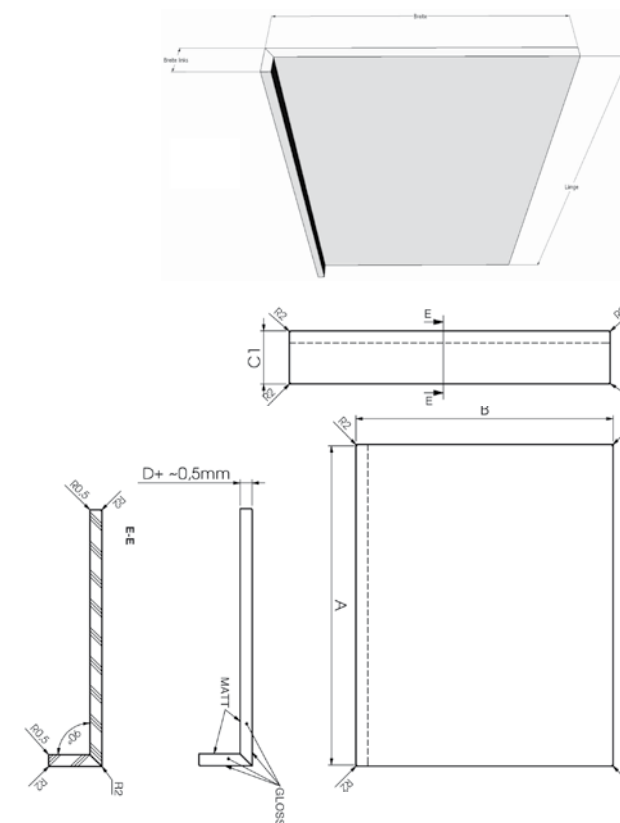

INSEL-WANGE

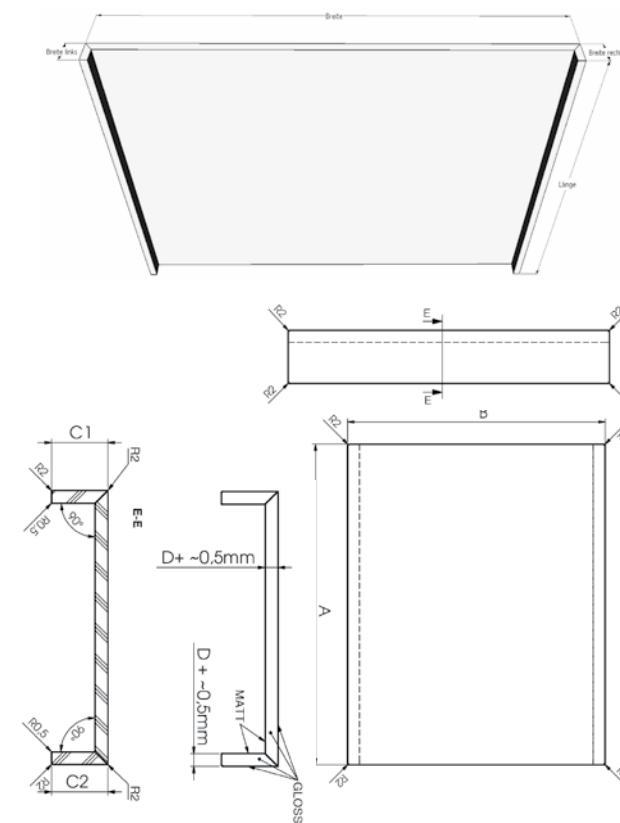

- 19 und 22 mm
- auf Gehung verleimt und lackiert
- Rückseite: matt lackiert
- Vorne: R2 umlaufend
- Hinten: R2 umlaufend

UNSER LEISTUNGSSPEKTRUM:

- PUR Lackfronten in Kommissionen und Serien
- 3D tiefgezogene Folienfronten in PVC / PET
- UV-Lack gegossene Fronten mit ABS Kante
- Möbel und Möbelfertigteile
- Ladenbau und Hotelausstattung
- Boxspringbetten
- Polster Elemente / Sofas
- Küchenspülen
- Mineralgusswaschbecken



VERTRIEB BHB

Andreas Held
Weserblick 49
D-32457 Porta Westfalica
Tel. +49 (0) 173 89 29 703
a.held@bhbengineering.com

Markus Wilke
Hochstraße 1b
D-34477 Twistetal / Berndorf
Tel. +49 (0) 151 115 96 345
m.wilke@bhbengineering.com



BHB GmbH
Erlengrund 2
D-34477 Twistetal / Berndorf
info@bhbengineering.com
www.bhb-engineering.com